

- | | |
|---|---|
| <p>1 Anslutningsladd MS
Liitäntäjohdot / Connecting cable / Anschlusskabel</p> <p>2 Intagskabel MK
Elementikaapeli / Inlet cable / Einbaukabel</p> <p>3 Batteriladdare BL
Akkulaturi / Battery Charger / Batterielader</p> <p>4 Bluetooth relä
Bluetooth rele / Bluetooth relay / Bluetooth Relais</p> <p>5 Skarvkabel
Jatkokaapeli / Extension cable / Verlängerungskabel</p> <p>6 Grenuttag
Haarointuspistorasia / Multiple socket / Verteilerstück</p> <p>7 Motorvärmare
Vastusosa / Engine heater / Motorvorwärmer</p> | <p>8 Kupévägguttag
Sisätillapistorasia / Cab wall socket / Heizlüfter-Steckdose</p> <p>9 Kupévärmare
Sisätillanlämmitin / Cab heater / Heizlüfter</p> <p>10 App för Calix timer
Calix-timer applikaatio / Application for Calix timer / App für Calix Timer</p> <p>11 Strålningsskydd
Lämpöeriste / Heat Shield / Hitzeschutz</p> <p>12 Pump
Pumppu / Pump / Pumpe</p> |
|---|---|

MONTERINGSANVISNING ASENNUSOHJEET ASSEMBLY INSTRUCTIONS EINBAUHINWEISE

TYP MVP 419

EFFEKT: 350W / 230V ~



Calix AB
PO-Box 5026
SE-630 05 Eskilstuna
Sweden

Phone:
+46 (0)16-10 80 00

Support:
+46 (0)16-10 80 90

Fax:
+46 (0)16-10 80 60

E-mail:
info@calix.se

E-mail:
teknik@calix.se

Internet:
www.calix.se



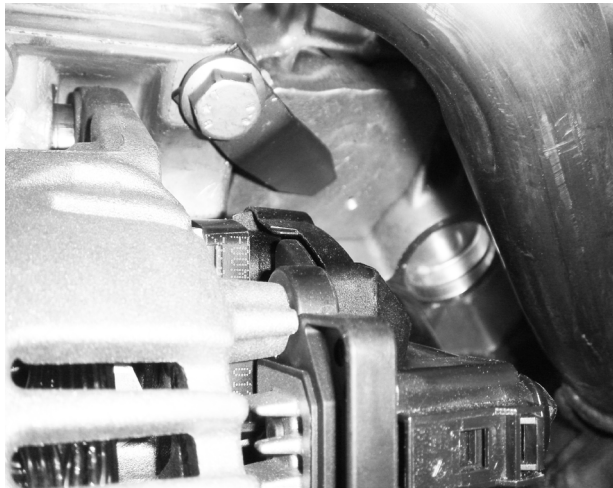
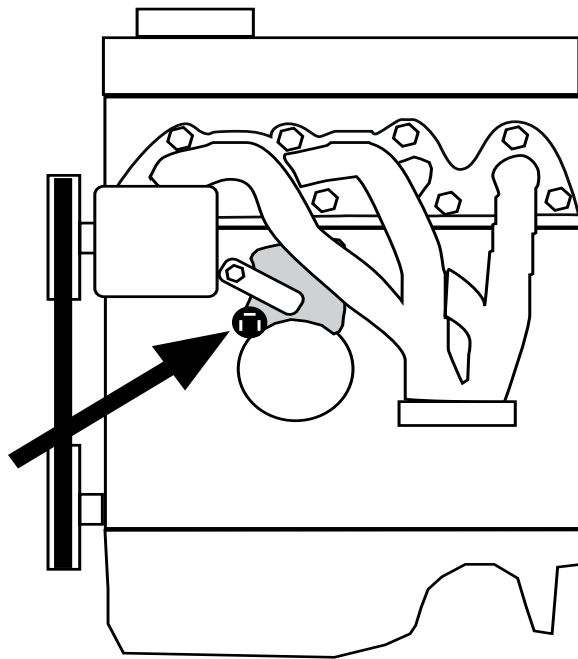

Cordoba 1.4 16v 2000- ⚙ APE
 Cordoba 1.4 2007- ⚙ BXW
 Cordoba Vario 1.4 2000- ⚙ AKK
 Cordoba Vario 1.4 2001- ⚙ AUD
 Ibiza 1.4 2000- ⚙ ANW
 Ibiza 1.4 2000- ⚙ AKK
 Ibiza 1.4 2001- ⚙ AUD
 Ibiza 1.4 2002- ⚙ BBY
 Ibiza 1.4 2001- ⚙ AUB
 Ibiza 1.4 2003- ⚙ BBZ
 Ibiza 1.4 16v 2000- ⚙ APE
 Ibiza 1.4 16v 2001- ⚙ AUA
 Ibiza 1.4 2007- ⚙ BXW
 Ibiza 1.4 16v 2011- ⚙ CGG
 Inca 1.4 2001- ⚙ AUD
 Inca 1.4 2001- ⚙ AUA
 Leon 1.4 16v 2000- ⚙ AHW
 Leon 1.4 16v 2001- ⚙ AXP
 Leon 1.4 2006- ⚙ BXW
 Leon 1.4 16v 2000- ⚙ APE
 Leon 1.4 16v 2000- ⚙ BCA
 Toledo 1.4 16v 1999- ⚙ AXP
 Toledo 1.4 16v 1999- ⚙ AHW
 SKODA
 Fabia 1.4 16v 2000- ⚙ AUB
 Fabia 1.4 16v 2001- ⚙ AUA
 Fabia 1.4 16v 2004- ⚙ BBZ
 Fabia 1.4 16v 2004- ⚙ BBY
 Fabia 1.4 16v 2005- ⚙ BKY
 Fabia 1.4 2006- ⚙ BUD
 Fabia II 1.4 2007- ⚙ BXW
 Octavia 1.4 2001- ⚙ AXP
 Octavia 1.4 2002- ⚙ BCA
 Octavia 1.4 2006- ⚙ BUD
 Praktik 1.4 2007- ⚙ BXW
 Roomster 1.4 2006- ⚙ BXW
 VOLKSWAGEN
 Beetle 1.4 2003- ⚙ BCA
 Bora 1.4 2000- ⚙ AHW
 Bora 1.4 2000- ⚙ BCA
 Bora 1.4 2000- ⚙ AXP
 Bora 1.4 2000- ⚙ APE
 Caddy 1.4 2001- ⚙ AUA
 Caddy 1.4 2004- ⚙ BCA
 Caddy 1.4 2001- ⚙ AUD
 Caddy 1.4 2006- ⚙ BUD
 Golf IV 1.4 2001- 16v ⚙ AXP
 Golf IV 1.4 2002- ⚙ BCA
 Golf IV 1.4 1998- ⚙ AHW
 Golf IV 1.4 ⚙ APE
 Golf V 1.4 2004- ⚙ BCA
 Golf V 1.4 PLUS 2005- ⚙ BCA
 Golf V 1.4 2006- ⚙ BUD

Golf V 1.4 2009- ⚙ CGG
 Golf VI 1.4 2009- ⚙ CGG
 Lupo 1.0 2001- ⚙ AUC
 Lupo 1.0 ⚙ ALD
 Lupo 1.4 2002- ⚙ BBY
 Lupo 1.4 2000-2005 ⚙ AUD
 Lupo 1.4 2000- ⚙ AUA
 Lupo 1.4 16v 2000- ⚙ AHW
 Lupo 1.4 16v 1998-2005 ⚙ APE
 Lupo 1.4 16v 2000- ⚙ AFK
 Polo 1.0 2000- ⚙ ALD
 Polo 1.0 2000- ⚙ AUC
 Polo 1.4 2000- ⚙ AHW
 Polo 1.4 2000- ⚙ AKK
 Polo 1.4 2010- ⚙ CGG
 Polo 1.4 2004- ⚙ BKY
 Polo 1.4 2001- ⚙ AUD
 Polo 1.4 2001- ⚙ AUB
 Polo 1.4 ⚙ AUA
 Polo 1.4 2002- ⚙ BBY
 Polo 1.4 16v 2000- ⚙ AFK
 Polo 1.4 16v 2002- ⚙ AUA
 Polo 1.4 16v 2001- ⚙ APE
 Polo 1.4 16v ⚙ BBZ
 Polo 1.4 2007- ⚙ BUD
 CrossPolo 1.4 2009- ⚙ BUD
 CrossPolo 1.4 2009- ⚙ BKY

AUDI

A2 1.4 2002- ⚙ BBY
 A2 1.4 2001- ⚙ AUA

SEAT

Altea 1.4 2006- ⚙ BXW
 Altea XL 1.4 MPI 2010- ⚙ BXW
 Arosa 1.4 16v 2000- ⚙ AKK
 Arosa 1.4 16v 2002- ⚙ AUD
 Cordoba 1.4 16v 2001- ⚙ AUD
 Cordoba 1.4 16v 2003- ⚙ BBY
 Cordoba 1.4 16v 2004- ⚙ BBZ
 Cordoba 1.4 16v 2001- ⚙ AUA
 Cordoba 1.4 2000- ⚙ AKK

= Motortyp
 ⚙ = Moottorityyppi
 = Engine model

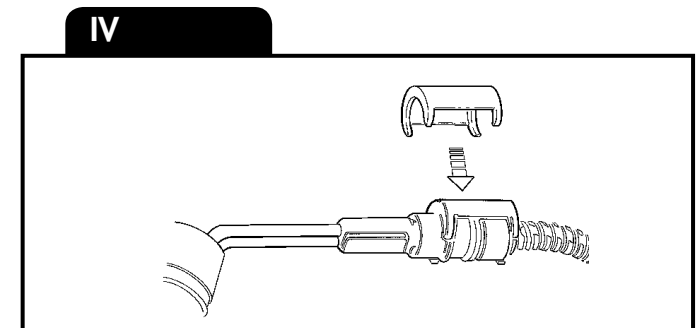
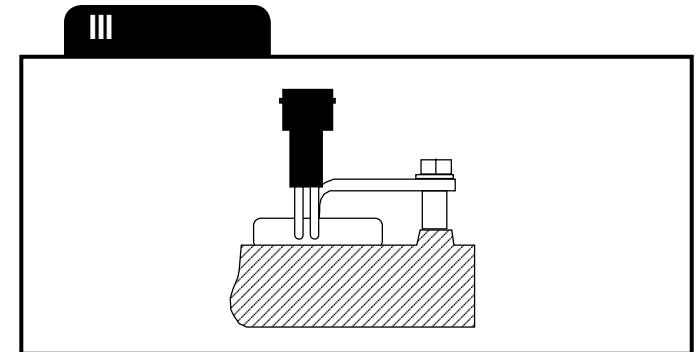
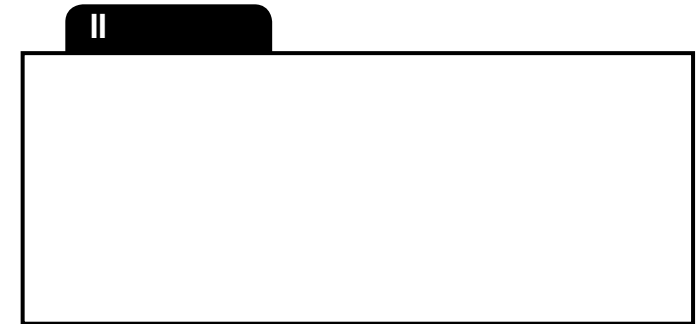
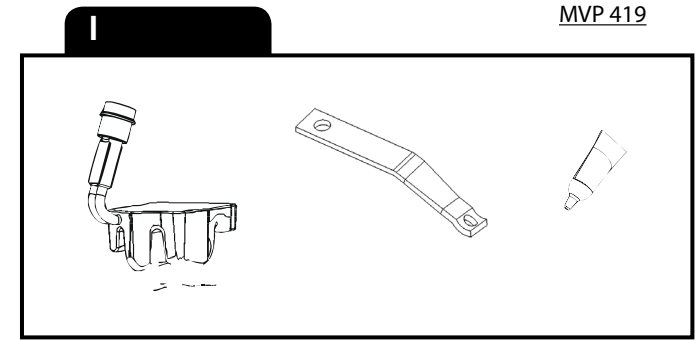

SVENSKA

- A. Läs igenom monteringsanvisningen noggrant och i sin helhet. Kontrollera att samtliga ingående detaljer enligt punkt A finns. Översiktsbilder, ej detaljåtergivning.
- B. Montering av värmaren
1. Rengör noga där värmaren ska sitta på motorblocket.
 2. Kabeln med intaget dras in i motorrummet till motorvärmaren. Skjut ihop snabbkopplingen mellan motorvärmare och kabel helt i botten så att O-ringen tätar ordentligt och inget mellanrum kvarstår. OBS! Anbringa några droppar olja på O-ringen. Detta underlättar sammankopplingen. Det är mycket viktigt att kopplingen utföres på detta sätt.
 3. Placera värmaren i fördjupningarna på motorblocket (se bild C) och spänn fast värmaren med medföljande spännjärn.
- C. Montering av apparatintag
1. Se separat bifogad monteringsinstruktion.
- E. Viktigt
1. Använd alltid frostskyddsvätska i kylsystemet.
 2. Motorvärmaren får endast anslutas till jordat uttag. Det måste alltid tillses att den invändiga jordförbindelsen är genomgående från motorvärmarens hölje, karosseriet, och ända fram till det jordade uttaget.
 3. Använd endast Calix MS kabel för anslutning till elnätet.
 4. Undersök sladden regelbundet med avseende på skador eller åldring. Skadad sladd måste omedelbart bytas.
 5. Inga delar av installationen får beröra sådana motordelar som uppvärms eller är i rörelse. Avståndet till avgassystemet ska vara minst 50 mm. (Gäller även turboaggregat.) Använd annars Calix Strålningskydd.
 6. Då skarvning sker med hjälp av snabbkopplingsdon skall metallslangarna med kopplingsledningarna fixeras med de medföljande klämmorna så tätt in till snabbkopplingsdonet som möjligt.

Observera

Motorvärmarsystemet skall vara fackmannamässigt installerat.

Fästet skall pressa värmaren mot motorn så att den sitter fast och har största möjliga kontaktyta.

Vid osäkerhet angående installationen, kontakta er Calix återförsäljare.

Den senaste versionen av denna manual finns att hämta på vår hemsida.

För våra produkter lämnar vi garanti som omfattar fabriktions- och materialfel. Se vår hemsida för mer information, www.calix.se.

F. Varning

Avbrott kan ske i värmeelementet om

- värmaren ansluts till intermittent (pulserande) spänning

Garantin är ej i kraft i dessa fall.

ENGLISH

- A. Read the assembly instructions carefully. Check that all parts and fittings illustrated under "A" are included. Survey view only, without detailed reproduction.
- B. Installation of the heater
1. Carefully clean the engine block where the heater shall be fitted, (see figure).
 2. Pull the cable with socket for the engine heater into the engine compartment. Press the plug-in connection between the engine heater and cable fully together so that the O-ring seals properly and there is no gap. Apply a few drops of oil on the O-ring. The connection can then be made easier. It is very important that connection is made this way.
 3. Insert the heater in the cavity on the engine block (see figure C) and fasten it with the attaching parts supplied.
- C. Fitting of lead-in
1. See separate mounting instruction.
- E. Important
1. Always use anti-freeze in the cooling system.

2. The engine heater must only be connected to an earthed point. There must always be a continuous internal earth connection running from the engine heater casing through the body and right up to the earthed point.
3. Use only Calix MS kabel for connection to the mains network.
4. Inspect the cable periodically for damage or ageing. A damaged cable must be replaced without delay.
5. No parts of the installation must be allowed to come into contact with moving or hot parts of the engine. The distance to all parts of the exhaust system must be at least 50 mm (2"). (Also applicable for the turbo unit if any.) Otherwise Calix Heat Shield must be used.

Note

The engine heater system must be professionally installed.

The clamp must press the heater securely against the engine and provide the greatest possible contact surface.

In the case of uncertainty regarding the installation, contact your Calix dealer. The latest version of this manual is available for download on our website. Our products come with a warranty covering manufacturing and material defects. For further information, please visit our website at www.calix.se.

F. Warning

The heater element can be burnt out if:

- the heater is connected to intermittent (pulsating) voltage

In such cases the warranty is not valid.

DEUTSCH

A. Einbauhinweise sorgfältig durchlesen. Sämtliche Details inklusive Zubehör laut Pkt A kontrollieren. Nur zur Übersicht - keine Wiedergabe von Einzelheiten.

B. Einbau des Heizelementes

1. Die Anbaustelle des Motorvorwärmer sorgfältig reinigen.
2. Einbaukabel (mit Anbaustecker) von außen in den Motorraum ziehen. Steckverbindung von Heizung und Kabel bis zum Anschlag ineinander schieben. O-Ring muß völlig dichtschließen. Zu beachten: Etwas Öl auf den O-Ring geben. Die Zusammenkupplung wird dann erleichtert. Verbindung muß unbedingt auf diese Weise hergestellt werden.
3. Den Heizer in der Vertiefung des Motorblocks (siehe Bild C) anbringen und mit beigelegten Einbaudetaillen festziehen.

C. Einbau des Steckers

1. Siehe mitgelieferte montageanleitung.

E. Wichtig

1. Immer ausreichend Frostschutzmittel beimischen.
2. Motorheizung nur an eine geerdete Steckdose anschließen. Der Mantel der Motorheizung, die Karosserie und der Schutzleiter der Steckdose müssen unbedingt leitend miteinander verbunden sein.
3. Nur Calix MS Kabel für Anschluss ans Netz verwenden.
4. Das Kabel regelmäßig auf Beschädigungen oder Alterungserscheinungen kontrollieren. Ein beschädigtes Kabel muß sofort ausgetauscht werden.
5. Installationsteile dürfen Motorenteile, die erwärmt werden oder in bewegung sind, nicht berühren. Der Abstand zum Auspuffsystem soll mindestens 50 mm (auch bei Turbo-Aggregat) betragen - sonst den Calix Strahlungsschutz verwenden.
6. Einbaukabel und eventuelle Verbindungskabel müssen dicht neben den Verbindungsstecker mit den mitgelieferten Klammer befestigt werden.

Achtung

Der Motorvorwärmer muss professionell montiert werden.

Die Halterung muss den Motorvorwärmer sicher gegen den Motor drücken und die größtmögliche Kontaktfläche bieten.

Im Falle einer Unsicherheit bei der Montage kontaktieren Sie Ihren Calix Händler.

Die neueste Version dieses Handbuchs steht auf unserer Website zum Down-

load zur Verfügung.

Wir übernehmen für unsere Produkte eine Garantie, welche Herstellungs- und Materialfehler umfasst. Für weitere Informationen besuchen Sie unsere Internetseite www.calix.se

F. Warnung

Abbrennen des Heizelementes (des Widerstandsdrahtes) kann erfolgen bei

- Heizer an stossartige (pulsierende) Spannung angeschlossen wird

In diesen Fällen kann keine Garantieleistung erfolgen.

SUOMI

A. Tutustu asennusohjeeseen huolellisesti ja tarkista, että kaikki kohdassa A, mainitut osat ovat mukana. Yleiskuvia, ei yksityiskohtaisia.

B. Lämmitin asennus

1. Puhdista tarkasti moottorilohko siitä kohdosta mihin lämmitin asennetaan.
2. Lämmitin kaapeli pistokkeineen vedetään etupuskurista moottori-tilaan ja moottorilämmitimeen. Työnnä pikaliitäntä, joka on moottori-lämmitimeen ja kaapelin välillä, kokonaan yhteen niin että O-rengas tiivistää kunnolla.
3. Aseta lämmitin moottorilohkossa oleviin syvennyksiin (katso kuvaa C) ja kiinnitä lämmitin pakkauksessa olevalla kiinnitysraudalla.

C. Pistokytimen asennus

1. Katso asennusohjeet.

E. Tärkeää

1. Käytä aina riittävää määrää pakkasnestettä.
2. Moottorilämmitin saa liittää ainoastaan maadoitettuun pistorasiaan ja on varmistettava että maadoituskosketus on hyvä moottorilämmitimestä ja rungosta maadoitettuun pistorasiaan.
3. Käytä ainoastaan Calix MS johtoa verkkovirran liittämiseksi.
4. Tutki kaapeli säännöllisesti vaurioiden sekä vanhenemisen suhteen. Vaurioitunut kaapeli pitää vaihtaa välittömästi.
5. Mikään lämmitin osista ei saa koskettaa moottorin lämpeneviä tai liikkuvia osia. Etäisyys pakosarjaan vähintään 50 mm (koskee myös turbolaitetta). Muissa tapauksissa on käytettävä lämmöneristettä.
6. Panssarikaapelit voidaan pidentää jatkokaapeleilla pikaliittimien avulla. Tällöin on pakauksessa olevat kaapelikiinnikkeet kiinnitettävä liitoskohdan molemmiin puoliin mahdollisimman lähelle pikaliitimiä.

Huomaa

Moottorilämmitinjärjestelmän on oltava ammattimaisesti asennettu.

Kiinnikkeen on painettava lämmitin moottoria vasten niin, että se on kiinni ja kosketuspinta on mahdollisimman suuri.

Jos olet epävarma asennuksesta, ota yhteyttä Calix-jälleenmyyjään.

Tämän käyttöohjeen uusien versio on ladattavissa kotisivuiltamme.

Annamme tuotteillemme takuun, joka kattaa valmistus- ja materiaalivirheet.

Lisätietoja on annettu kotisivuiltamme osoitteessa www.calix.fi.

F. Varoitukset

Vastuselementti palaa poikki jos

- lämmitin liitetään sähköjärjestelmään, jonka jännite on jaksot taista.

Näissä tapauksissa takuu ei ole voimassa.

Rekomenderad inkopplingstid för motorvärmare Recommended connection period for engine heater Empfohlene Einschaltdauer für Motorwärmer					
°C	-20°C	-10°C	-5°C	0°C	+10°C
Hours	3	2	1.5	1	1